

Combi 4 E / Combi 6 E

PL Instrukcja obsługi

Proszę przechowywać w pojeździe!

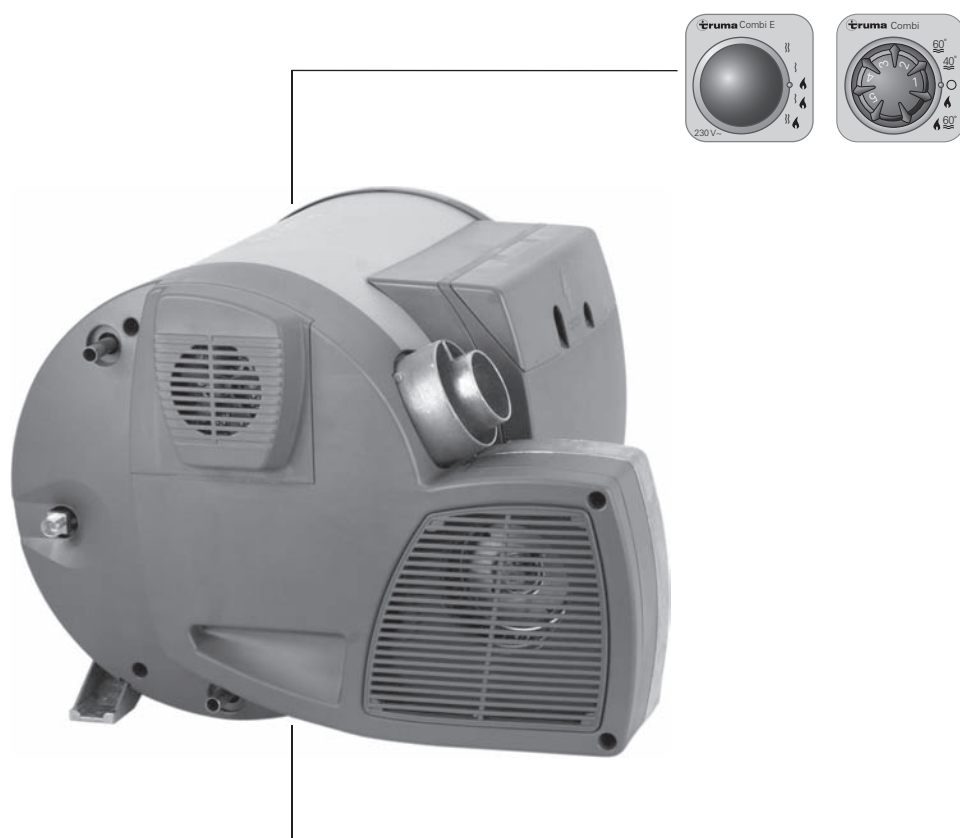

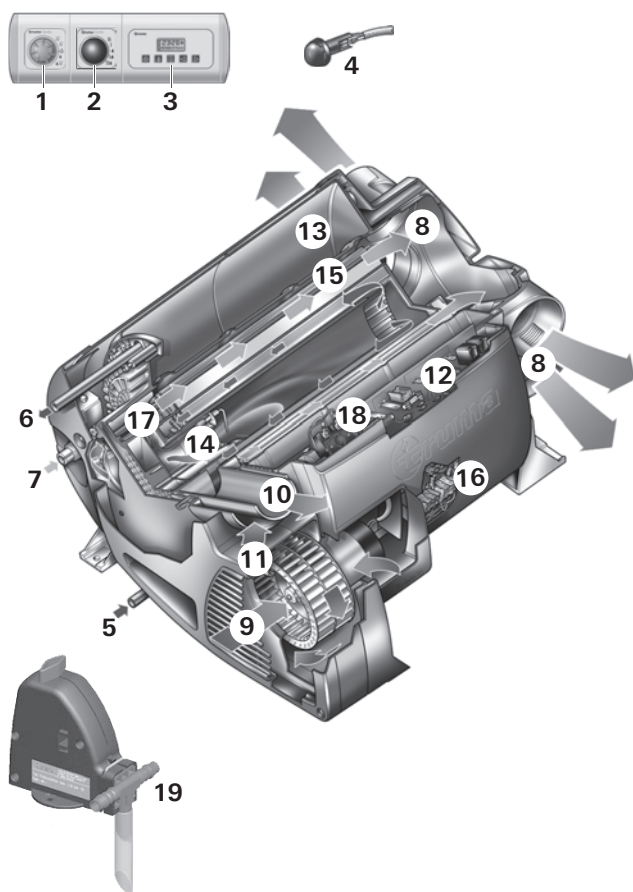

- 1 Element obsługi
- 2 Przełącznik preselekcyjny energii
- 3 Zegar sterujący ZUCB (wyposażenie)
- 4 Czujnik temperatury pomieszczenia
- 5 Przyłącze wody zimnej
- 6 Przyłącze wody ciepłej
- 7 Podłączenie gazu
- 8 Wyloty ciepłego powietrza
- 9 Wlot powietrza obiegowego
- 10 Wylot spalin
- 11 Dopytyw powietrza do spalania
- 12 Elektroniczna jednostka sterująca
- 13 Pojemnik na wodę (10 litrów)
- 14 Palnik
- 15 Wymiennik ciepła
- 16 Układ energoelektroniczny
- 17 Pręty grzejne 230 V
- 18 Wyłącznik przegrzania 230 V
- 19 FrostControl (zawór bezpieczeństwa/spustowy)

Opis działania

Zasilane gazem płynnym ogrzewanie Truma Combi jest systemem ogrzewania ciepłym powietrzem ze zintegrowanym bojlerem do nagrzewania wody (pojemność 10 litrów). Praca palnika jest wspomagana przez dmuchawę, dzięki czemu zapewnione jest nienaganne funkcjonowanie także podczas jazdy. Dodatkowo urządzenie posiada pręty grzejne do pracy w trybie elektrycznym.

W **trybie zimowym** przy jego pomocy można ogrzewać pomieszczenie i jednocześnie podgrzewać wodę. Jeżeli potrzebna jest tylko ciepła woda, umożliwia to **tryb letni**.

Przy temperaturze ok. 3 °C otwiera się automatyczny zawór bezpieczeństwa/spustowy FrostControl i opróżnia bojler.

Eksploatacja urządzenia możliwa jest w jednym z trzech trybów do wyboru:

- tylko **tryb gazowy**
Propan / butan do zastosowania autarkicznego
- tylko **tryb elektryczny**
230 V do zastosowania stacjonarnego na placu kempingowym
- lub zasilanie elektryczne i gazowe – **tryb mieszany**
możliwy tylko w eksploatacji zimowej.

Tryb zimowy

W **trybie zimowym** urządzenie automatycznie wybiera wymagany stopień mocy odpowiednio do różnicy temperatury ustawionej na panelu obsługi i aktualnej temperatury pomieszczenia. Gdy bojler jest napełniony, automatycznie nagrzewana jest woda. Temperatura wody zależy od wybranego trybu pracy i mocy grzewczej.

W eksploatacji zimowej można korzystać z wszystkich trzech możliwości wyboru energii.

W **trybie gazowym** urządzenie automatycznie wybiera potrzebny poziom mocy.

Dla **trybu elektrycznego** można manualnie wybrać z góry moc 900 W (3,9 A) albo 1800 W (7,8 A), w zależności od zabezpieczenia na placu kempingowym.

W razie zwiększonego zapotrzebowania mocy (np. podczas nagrzewania lub niskich temperatur na zewnątrz) należy wybierać tryb gazowy lub mieszany, dzięki czemu zawsze będzie do dyspozycji wystarczająca moc grzewcza.

W **trybie mieszanym** przy niewielkim zapotrzebowaniu mocy (np. dla utrzymania temperatury pomieszczenia) faworyzowany jest tryb elektryczny 230 V. Palnik gazowy włącza się dopiero przy wyższym zapotrzebowaniu mocy, zaś podczas fazy nagrzewania wyłącza się w pierwszej kolejności.

Tryb letni

(tylko bojler)

Do podgrzewania wody wykorzystywany jest tryb gazowy lub elektryczny 230 V. Temperaturę wody można nastawić na 40 °C lub 60 °C.

W **trybie gazowym** nagrzewanie wody odbywa się na najniższym stopniu palnika. Palnik wyłącza się samoczynnie po osiągnięciu odpowiedniej temperatury wody.

Dla **trybu elektrycznego** można manualnie wybrać moc 900 W (3,9 A) albo 1800 W (7,8 A), w zależności od zabezpieczenia na placu kempingowym.

i Tryb mieszany nie jest możliwy. Przy tym nastawieniu urządzenie wybiera automatycznie tryb elektryczny. Palnik gazowy nie zostanie włączony.

Wskazówki bezpieczeństwa

Dla użytkownika regulatorów przepływu gazu, urządzeń wzgl. instalacji zasilanych gazem obowiązkowe jest stosowanie stojących butli gazowych, z których gaz **pobierany jest w fazie gazowej**. Używanie butli z gazem, z których gaz pobierany jest w fazie ciekłej (np. dla podnośników) jest zakazane, ponieważ powodują uszkodzenie instalacji gazowej.

W przypadku nieszczelności instalacji gazowej lub pojawienia się zapachu gazu:

- zgasić wszystkie otwarte ognie
- otworzyć okna i drzwi
- zamknąć wszystkie zawory szybkozamykające i butle gazowe
- nie palić tytoniu
- nie uruchamiać żadnych przełączników elektrycznych
- zlecić sprawdzenie całej instalacji fachowcowi!



Naprawy wolno wykonywać wyłącznie fachowcom!

Do wygaśnięcia uprawnień z tytułu gwarancji i rękojmi oraz do wykluczenia roszczeń z tytułu odpowiedzialności prowadzą w szczególności:

- zmiany w urządzeniu (włącznie z akcesoriami),
- zmiany w odprowadzeniu spalin i kominie,
- zastosowanie części zamiennych lub akcesoriów innych niż oryginalne części firmy Truma,
- nieprzestrzeganie instrukcji montażu i obsługi.

Ponadto wygasa świadectwo homologacyjne urządzenia i z tego powodu w niektórych krajach także dopuszczenie pojazdu do ruchu.

Ciśnienie robocze zasilania gazem 30 mbar musi być zgodne z ciśnieniem roboczym urządzenia (zobacz tabliczka znamionowa).

Instalacje zasilane gazem płynnym muszą spełniać wymagania przepisów technicznych i administracyjnych kraju użytkownika (w Europie np. EN 1949 dla pojazdów). Należy przestrzegać przepisów i regulacji krajowych (w Niemczech np. instrukcja robocza DVGW G 607 dla pojazdów).

Kontrola instalacji gazowej w Niemczech musi być powtarzana co 2 lata przez rzeczoznawcę w zakresie instalacji gazu płynnego (DVFG, TÜV, DEKRA). Należy ją potwierdzić w odpowiednim zaświadczeniu o przeprowadzonej kontroli (G 607).

Odpowiedzialny za zlecenie kontroli jest właściciel pojazdu.

Urządzeń zasilanych gazem płynnym nie wolno używać podczas tankowania paliwa, na parkingach piętrowych, w garażach i na promach.

Przy pierwszym uruchomieniu fabrycznie nowego urządzenia (wzgl. po dłuższym okresie przestoju) przez krótki czas może pojawiać się lekkie dymienie i zapach. Wskazane jest wówczas kilkakrotne nagrzewanie urządzenia w trybie letnim (60 °C) i o dobre przewietrzanie pomieszczenia.

Przedmiotów wrażliwych na ciepło (np. pojemniki z aerozolem) lub płynów palnych nie wolno przechowywać w miejscu, w którym zabudowano ogrzewanie, ponieważ mogą tu wystąpić podwyższone temperatury.

Do instalacji gazowej stosować można wyłącznie urządzenia regulacji ciśnienia zgodne z EN 12864 (w pojazdach) o stałym ciśnieniu wyjściowym 30 mbar. Natężenie przepływu w przyrządzie regulacji ciśnienia musi odpowiadać co najmniej maksymalnemu zużyciu wszystkich urządzeń zamontowanych przez producenta instalacji.

Dla pojazdów zalecamy regulator ciśnienia gazu Truma SecuMotion, a dla instalacji gazowej z dwiema butlami zalecamy automatyczny zawór przełączający Truma DuoComfort.

Przy temperaturach około i poniżej 0 °C regulator ciśnienia gazu wzgl. zawór przełączający powinny być używane wraz z urządzeniem podgrzewającym regulatory EisEx.

Wolno stosować tylko takie węże przyłączeniowe regulatorów, które są odpowiednie dla kraju przeznaczenia i spełniają wymagania tego kraju. Należy kontrolować regularnie, czy nie są popękane. Do eksploatacji w zimie należy stosować tylko specjalne węże, odporne na warunki zimowe.

Urządzenia regulacji ciśnienia i przewody giętkie muszą zostać wymienione na nowe najpóźniej po 10 latach od daty produkcji (w razie użytkowania komercyjnego, po 8 latach). Odpowiedzialny jest za to użytkownik.

Ważne wskazówki eksploatacyjne

Jeżeli komin został umieszczony w pobliżu lub bezpośrednio pod otwieranym oknem, urządzenie musi zostać wyposażone w samoczynny mechanizm wyłączający dla uniemożliwienia eksploatacji przy otwartym oknie.

Podwójna rura spalinowa musi być regularnie kontrolowana, w szczególności po dłuższych podróżach, pod kątem braku uszkodzeń i trwałości połączeń, tak samo umocowanie urządzenia i komina.

Po wyfuknięciu (przerwie w zapłonie) należy zlecić fachowcowi kontrolę układu spalinowego!

Komin odprowadzający spaliny i doprowadzający powietrza do spalania musi być zawsze utrzymywany w stanie wolnym od zanieczyszczeń (błota pośniegowego, lodu, liści itp.).

Wyloty ciepłego powietrza i otwory wlotowe powietrza obiegowego muszą być odstonięte, by nie doszło do przegrzania urządzenia. Zamontowany ogranicznik temperatury blokuje dopływ gazu, gdy urządzenie jest zbyt gorące.

Dla ogrzewania podczas jazdy w silnikowych pojazdach kempingowych obowiązkowe jest, zgodnie z dyrektywą 2004/78/WE, zabezpieczające urządzenie odcinające.

Wymóg ten spełnia regulator ciśnienia gazu Truma SecuMotion.



Jeżeli nie jest zainstalowane **żadne** zabezpieczające urządzenie odcinające (np. regulator ciśnienia gazu Truma SecuMotion), butla z gazem musi być zamknięta podczas jazdy, a na szafce, w której umieszczona jest butla, oraz w pobliżu panelu obsługi muszą być umieszczone **tabliczki informacyjne**.

Również w przyczepach kempingowych ze względów bezpieczeństwa dla ogrzewania podczas jazdy zalecamy zastosowanie zabezpieczającego urządzenia odcinającego.

Instrukcja obsługi

Przed uruchomieniem koniecznie zapoznać się z Instrukcją obsługi i „Ważne wskazówki eksploatacyjne”!

Właściciel pojazdu jest odpowiedzialny za to, by obsługa urządzenia mogła być wykonywana prawidłowo.

Załączone do urządzenia żółte nalepki z informacjami ostrzegawczymi muszą być umieszczone przez monter lub właściciela pojazdu w miejscu dobrze widocznym dla każdego użytkownika w pojeździe (np. na drzwiach szafy odzieżowej). O brakujące nalepki można zwrócić się do firmy Truma.

i Przed pierwszym użyciem koniecznie przepłukać dokładnie czystą wodą cały system dopływu wody. Jeżeli ogrzewanie nie jest używane, w razie ryzyka wystąpienia mrozu koniecznie spuścić wodę! **Nie udzielamy gwarancji na szkody powstałe w wyniku mrozu!**

Przełącznik preselekcyjny energii

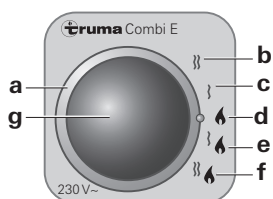

- a = Przełącznik obrotowy wyboru energii
- b = tryb elektryczny 230 V, 1800 W
- c = tryb elektryczny 230 V, 900 W
- d = tryb gazowy
- e = tryb mieszany* (tryb gazowo-elektryczny 900 W)
- f = tryb mieszany* (tryb gazowo-elektryczny 1800 W)
- g = świeci żółta dioda LED „Tryb elektryczny”

* Tylko eksploatacja zimowa!

W eksploatacji letniej urządzenie wybiera automatycznie tryb elektryczny na wybranym wstępnie poziomie mocy 900 W lub 1800 W.

i Maksymalna moc grzewcza nie zwiększa się przez dołączenie elektrycznych prętów grzejnych.

Element obsługi

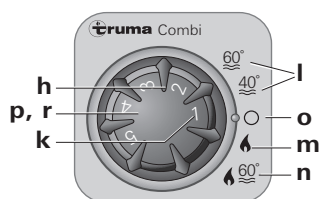

- h = Pokrętko temperatury pomieszczenia (1 – 5)
- k = świeci zielona dioda LED „Działanie”
zielona dioda LED miga
„Wybieg” dla redukcji temperatury urządzenia jest aktywny
- l = Tryb letni
(temperatura wody 40 °C lub 60 °C)
- m = Tryb zimowy
(ogrzewanie bez kontrolowanej temperatury wody lub z opróżnioną instalacją wodną)
- n = Tryb zimowy
(ogrzewanie z kontrolowaną temperaturą wody)
- o = Przełącznik obrotowy „Wyłączony”
- p = świeci żółta dioda LED „Faza nagrzewania bojlera”
- r = świeci czerwona dioda LED „Usterka”
czerwona dioda LED miga

i Diody LED widoczne są tylko w stanie włączonym.

Termostat pokojowy

Do pomiaru temperatury pomieszczenia w pojeździe znajduje się zewnętrzny czujnik temperatury pomieszczenia (s). Położenie czujnika jest ustalane indywidualnie przez producenta pojazdu, w zależności od typu pojazdu. Bliższe informacje można znaleźć w instrukcji obsługi Państwa pojazdu.

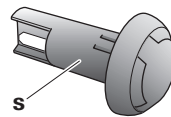

s = Czujnik temperatury pomieszczenia

Ustawienie termostatu na elemencie obsługi (1 – 5) należy ustalić indywidualnie odpowiednio do zapotrzebowania na ciepło i rodzaju pojazdu. Dla uzyskania średniej temperatury w pomieszczeniu ok. 23 °C zalecamy nastawienie termostatu na ok. 4.

FrostControl

(zawór bezpieczeństwa/spustowy)

FrostControl jest bezprądowym zaworem bezpieczeństwa/spustowym. W razie zagrożenia mrozem bojler opróżniany jest automatycznie przez króciec opróżniający. Przy naciśnięciu w układzie następuje automatyczne, skokowe wyrównanie ciśnienia za pomocą zaworu bezpieczeństwa.

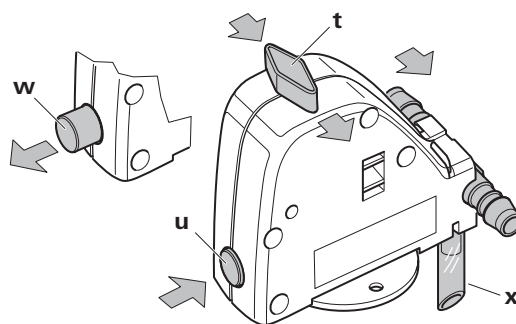

t = przełącznik obrotowy w pozycji „działanie”

u = przycisk w pozycji „zamknięte”

w = przycisk w pozycji „opróżnianie”

x = króciec opróżniający (wyprowadzony na zewnątrz przez podłogę pojazdu)

Zamykanie zaworu spustowego

Sprawdzić, czy przełącznik obrotowy znajduje się na pozycji „działanie” (pozycja t), tzn. równoległe do przyłącza wody, i czy zaskoczył.

Naciskając przycisk zamknąć zawór spustowy. Przycisk musi zaskoczyć w pozycji (u) „zamknięte”.

Dopiero przy temperaturach powyżej ok. 7 °C można zamknąć zawór spustowy ręcznie przyciskiem (pozycja u) oraz napełnić bojler.

Jako wyposażenie dodatkowe firma Truma oferuje element grzejny (nr art. 70070-01), który wtykany jest we FrostControl i unieruchamiany przy pomocy blaszki zabezpieczającej. Ten element grzejny przy włączonym Combi podgrzewa zawór FrostControl do ok. 10 °C. Dzięki temu bojler może zostać napełniony w krótszym czasie, niezależnie od temperatury panującej w miejscu zamontowania.

Automatyczne otwarcie zaworu spustowego

Przy temperaturach na zaworze spustowym poniżej ok. ca. 3 °C otwiera się on automatycznie, przycisk wyskakuje (pozycja w). Woda spływa z bojlera przez króciec opróżniający (x).

Ręczne otwarcie zaworu spustowego

Przełącznik obrotowy obrócić o 180° aż do zaskoczenia zapadki, wówczas wyskakuje przycisk (pozycja w). Woda spływa z bojlera przez króciec opróżniający (x).

Aby zapewnić niezawodne spłynięcie wody, króciec opróżniający (x) zaworu FrostControl musi być stale utrzymywany w stanie wolnym od zanieczyszczeń (błota pośniegowego, lodu, liści itp.)! **Nie udzielamy gwarancji na szkody powstałe w wyniku mrozu!**

Uruchomienie

i Ogrzewanie w trybie gazowym, elektrycznym i mieszanym jest możliwe bez ograniczeń zarówno z zawartością wody jak i bez wody.

Sprawdzić, czy komin nie jest zastłonięty. Ewentualne okrycia konieczne usunąć.

Odkręcić butlę gazową i otworzyć zawór szybkozamykający na przewodzie doprowadzającym gaz.

Sprawdzić, czy na placu kempingowym dostępne jest wystarczające zabezpieczenie zasilania energią dla mocy ustawionej przełącznikiem preselekcyjnym energii 900 W (3,9 A) lub 1800 W (7,8 A).

Dla uniknięcia przegrzania kabel doprowadzający prąd musi być w całości rozwinięty z bębna kablowego.

Tryb letni

(tylko bojler)

Przy pomocy przełącznika preselekcyjnego energii nastawić tryb gazowy lub elektryczny. Świecenie żółtej diody LED (g) na przełączniku preselekcyjnym energii sygnalizuje tryb 230 V.

i W eksploatacji letniej tryb mieszany (gazowy i elektryczny) nie jest możliwy. Przy tym ustawieniu urządzenie wybiera automatycznie tryb elektryczny na wybranym wstępnie poziomie mocy 900 W lub 1800 W.

Ustawić przełącznik obrotowy na panelu obsługi na pozycję (l – tryb letni) 40 °C lub 60 °C. Diody LED zielona (k) i żółta (p) świecą.

Gdy osiągnięta zostanie nastawiona temperatura wody (40 °C lub 60 °C), ogrzewanie wyłącza się, a żółta dioda LED (p) gaśnie.

Tryb zimowy

– Ogrzewanie z kontrolowaną temperaturą wody

Przy pomocy przełącznika preselekcyjnego energii nastawić tryb gazowy, elektryczny lub mieszany. Świecenie żółtej diody LED (g) na przełączniku preselekcyjnym energii sygnalizuje tryb 230 V.

Przełącznik obrotowy na panelu obsługi ustawić w pozycji działania (n).

Pokrętko (h) obrócić na żądaną pozycję termostatu (1 – 5). Zielona dioda LED (k) oznaczająca działanie świeci i jednocześnie wskazuje pozycję wybranej temperatury pomieszczenia. Żółta dioda LED (p) sygnalizuje fazę nagrzewania wody.

Urządzenie automatycznie wybiera wymagany stopień mocy, odpowiednio do różnicy temperatury nastawionej na panelu obsługi i aktualnej temperatury pomieszczenia. Po osiągnięciu temperatury pomieszczenia nastawionej na panelu obsługi, ogrzewanie przełącza się na najniższy stopień i nagrzewa wodę do 60° C. Po osiągnięciu temperatury wody ogrzewanie wyłącza się i gaśnie żółta dioda LED (p).

Dmuchawa ciepłego powietrza może pracować nadal (wybieg) dla schłodzenia urządzenia.

– Ogrzewanie przy **opróżnionej** instalacji wodnej

Przy pomocy przełącznika preselekcyjnego energii nastawić tryb gazowy lub elektryczny. Świecenie żółtej diody LED (g) na przełączniku preselekcyjnym energii sygnalizuje tryb 230 V.

Przełącznik obrotowy na panelu obsługi ustawić w pozycji działania (m).

Pokrętko (h) obrócić na żądaną pozycję termostatu (1 – 5). Zielona dioda LED (k) oznaczająca działanie świeci i jednocześnie wskazuje pozycję wybranej temperatury pomieszczenia. Żółta dioda LED (p – faza nagrzewania wody) świeci tylko przy temperaturze wody poniżej 5 °C!

Urządzenie automatycznie wybiera wymagany stopień mocy, odpowiednio do różnicy temperatury nastawionej na panelu obsługi i aktualnej temperatury pomieszczenia. Po osiągnięciu temperatury pomieszczenia nastawionej na panelu obsługi ogrzewanie jest wyłączone. Dmuchawa ciepłego powietrza pracuje nadal na niskich obrotach, dopóki temperatura wydmuchu (na urządzeniu) przekracza 40 °C.

Gdy bojler jest napełniony, automatycznie nagrzewana jest też woda. Temperatura wody zależy wówczas od oddawanej mocy cieplnej i czasu ogrzewania potrzebnego do osiągnięcia temperatury pomieszczenia.

– Ogrzewanie przy **opróżnionej** instalacji wodnej

Przy pomocy przełącznika preselekcyjnego energii nastawić tryb gazowy lub elektryczny. Świecenie żółtej diody LED (g) na przełączniku preselekcyjnym energii sygnalizuje tryb 230 V.

Przełącznik obrotowy na panelu obsługi ustawić w pozycji działania (m).

Pokrętko (h) obrócić na żądaną pozycję termostatu (1 – 5). Zielona dioda LED (k) oznaczająca działanie świeci i jednocześnie wskazuje pozycję wybranej temperatury pomieszczenia. Żółta dioda LED (p) świeci tylko przy temperaturze urządzenia poniżej 5 °C!

W zależności od trybu pracy urządzenie automatycznie wybiera wymagany stopień mocy, odpowiednio do różnicy temperatury nastawionej na panelu obsługi i aktualnej temperatury pomieszczenia. Po osiągnięciu temperatury pomieszczenia nastawionej na panelu obsługi ogrzewanie jest wyłączone. Dmuchawa ciepłego powietrza pracuje nadal na niskich obrotach, dopóki temperatura wydmuchu (na urządzeniu) przekracza 40 °C.

Wyłączenie

Ogrzewanie wyłączyć na panelu obsługi za pomocą przełącznika obrotowego (pozycja o). Zielona dioda LED (k) gaśnie.

i Jeżeli po wyłączeniu miga zielona dioda LED (k), oznacza to, że działa wybieg w celu redukcji temperatury urządzenia. Przystaje on funkcjonować po kilku minutach i zielona dioda LED (k) gaśnie.

W razie ryzyka wystąpienia mrozu konieczne spuścić wodę!

Jeżeli urządzenie nie będzie używane przez dłuższy czas, należy zamknąć zawór szybkozamykający na przewodzie doprowadzającym gaz oraz zakręcić butlę z gazem.

Zakłócenie w trybie gazowym

W razie zakłócenia w trybie gazowym, na panelu obsługi zapala się czerwona dioda LED (r).

W celu znalezienia możliwych przyczyn, należy sprawdzić instrukcję usuwania usterek.

Sprowadzenie do stanu wyjściowego (zresetowanie ustawień) dokonuje się przez wyłączenie – kiedy na panelu obsługi nie miga już żadna dioda LED – i ponowne włączenie ogrzewania.

i Jeżeli zostanie otwarte okno, na którym został zamontowany przełącznik okienny, ogrzewanie przerywa działanie, a czerwona dioda LED (r) miga. Po zamknięciu okna praca ogrzewania jest wznowiana.

Zakłócenie w trybie elektrycznym

W razie zakłócenia w trybie elektrycznym gaśnie żółta dioda LED (g) na przełączniku preselekcyjnym energii.

Dla ustalenia możliwych przyczyn należy sprawdzić instrukcję usuwania usterek.

i Jeżeli podczas pracy urządzenia na krótko (przez ok. 1 sekundę) zostanie przerwany dopływ prądu 230 V, ogrzewanie następnie wznowia działanie.

Napełnianie bojlera

Sprawdzić, czy przełącznik obrotowy zaworu spustowego (FrostControl) znajduje się w pozycji „działanie”, tzn. równoległe do przyłącza wody i zaskoczyła jego zapadka.

Naciskając przycisk, aż do zaskoczenia, zamknąć zawór spustowy.

i Przy temperaturach poniżej ok. 7 °C na zaworze FrostControl **najpierw** włączyć ogrzewanie w celu ogrzania pomieszczenia zabudowy oraz zaworu FrostControl. Po kilku minutach, gdy temperatura na FrostControl znajdzie się powyżej 7 °C, zawór spustowy daje się zamknąć.

Włączyć dopływ prądu do pompy wodnej (włącznik główny lub włącznik pompy).

Odkręcić krany ciepłej wody w kuchni i łazience (baterie mieszakowe lub jednouchwytowe ustawić na „ciepło”). Armatury pozostawić otwarte tak długo, aż bojler napełni się wodą po wyparciu powietrza i woda popłynie ciągłym strumieniem.

i Jeżeli użytkowana jest tylko instalacja wody zimnej bez bojlera, zbiornik bojlera także napełnia się wodą. Dla uniknięcia szkód spowodowanych mrozem, bojler należy opróżnić przez zawór spustowy, także wtedy, gdy nie był używany.

! W razie przyłączenia do centralnego wodociągu (np. sieci wiejskiej lub miejskiej) należy zastosować reduktor ciśnienia, który zapobiegnie wystąpieniu wyższych ciśnień w bojlerze niż 2,8 bar.

Opróżnianie bojlera

Wyłączyć dopływ prądu do pompy wodnej (wyłącznik główny lub wyłącznik pompy).

Odkręcić krany ciepłej wody w kuchni i łazience.

Dla kontroli spuszczonej wody pod króciec spustowy (x) zaworu spustowego (FrostControl) należy podstawić odpowiednie naczynie (10 litrów).

Przełącznik obrotowy zaworu spustowego obrócić o 180° aż do zaskoczenia zapadki, wówczas wyskakuje przycisk i otwiera się zawór spustowy.

Sprawdzić, czy do naczynia spłynęła przez zawór spustowy cała zawartość wody z bojlera (10 litrów).

Nie udzielamy gwarancji na szkody powstałe w wyniku mrozu!

Konserwacja

Do prac konserwacyjnych i naprawczych wolno używać wyłącznie oryginalnych części marki Truma.

Materiały użyte w konstrukcji urządzenia, które mają kontakt z wodą, są dopuszczone do kontaktu z wodą pitną (patrz deklaracja producenta www.truma.com / Downloads / deklaracja producenta „Herstellererklärung”).

W celu ochrony urządzenia przed zasiedleniem mikroorganizmów należy metodami chemicznymi usuwać powłoki biologiczne, osady i kamień. Do tego wolno stosować wyłącznie produkty nie zawierające chloru, by uniknąć uszkodzeń urządzenia.

Metodę chemiczną zwalczania mikroorganizmów w urządzeniu można dodatkowo wspomagać przez regularne nagrzewanie wody w bojlerze do 70 °C.

W tym celu przełącznik preselekcyjny energii ustawić na tryb gazowy (d).

Ustawić przełącznik obrotowy na panelu obsługi na pozycję (l – tryb letni) 60 °C. Diody LED zielona (k) i żółta (p) świecą.

i Jeżeli woda w bojlerze osiągnęła temperaturę 60 °C, wówczas palnik wyłącza się samoczynnie i gaśnie żółta dioda LED (p). Urządzenie musi być włączone przez co najmniej 30 minut i nie wolno w tym czasie pobierać ciepłej wody. Ciepło pozostałe w wymienniku ciepła nagrzewa wodę do 70 °C.

Bezpiecznik 12 V

Bezpiecznik znajduje się na układzie elektronicznym pod osłoną przyłączy. Bezpiecznik urządzenia wymieniać tylko na identyczny bezpiecznik.

Bezpiecznik urządzenia: 10 A – inercyjny – (T 10 A)

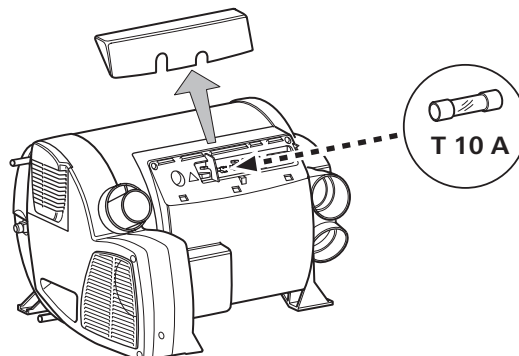

Bezpiecznik 230 V

Bezpiecznik i przewody zasilania sieciowego wolno wymieniać tylko fachowcom!

 Przed otwarciem osłony układu elektronicznego urządzenie musi zostać całkowicie odłączone od sieci.

Bezpiecznik znajduje się na układzie energoelektronicznym (16) pod osłoną.

Ten czuły bezpiecznik wolno wymienić wyłącznie na bezpiecznik tego samego typu: 10 A, inercyjny, zdolność wyłączeniowa „H”.

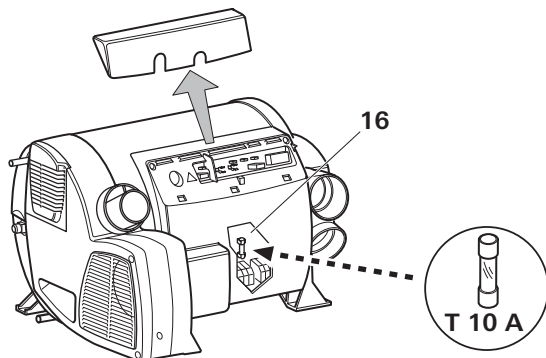

Zabezpieczenie przed przegrzaniem 230 V

Tryb grzewczy 230 V posiada mechaniczny wyłącznik zabezpieczający przed przegrzaniem. Jeżeli np. podczas pracy urządzenia lub w trakcie wybiegu zostanie przerwane zasilanie 12 V, temperatura panująca w urządzeniu może uruchomić bezpiecznik zabezpieczenia przed przegrzaniem.

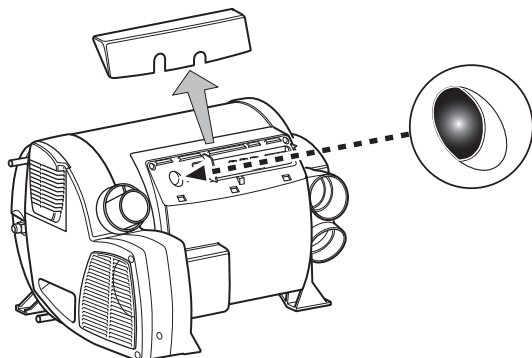

Dla ponownego ustawienia zabezpieczenia przed przegrzaniem należy zaczekać do schłodzenia ogrzewania, zdjąć osłonę przyłączy i wcisnąć czerwony przycisk (przycisk resetujący).

Usuwanie

Ogrzewanie zasilane gazem płynnym należy usuwać zgodnie z przepisami administracyjnymi kraju użytkowania. Należy przestrzegać krajowych przepisów i ustaw (w Niemczech jest to np. rozporządzenie o złomowaniu pojazdów).

W innych krajach przestrzegać odnośnych obowiązujących przepisów.

Dane techniczne

ustalone zgodnie z EN 624 wzgl. warunkami kontrolnymi firmy Truma

Kategoria urządzenia

I_{3 B/P} wg EN 437

Rodzaj gazu

gaz płynny (propan / butan)

Ciśnienie robocze

30 mbar (zobacz tabliczkę znamionową)

Pojemność wody

10 litrów

Czas podgrzewania z ok. 15° C do ok. 60° C

Bojler ok. 20 min (pomiar wg EN 15033)

Ogrzewanie + bojler ok. 80 minut

Ciśnienie wody

maks. 2,8 bar

Znamionowa moc cieplna (automatyczne stopnie mocy)

Praca z zasilaniem gazowym

Combi 4 E: 2000 W / 4000 W

Combi 6 E: 2000 W / 4000 W / 6000 W

Tryb elektryczny

Combi 4 E / Combi 6 E: 900 W / 1800 W

Tryb mieszany (zasilanie elektryczne i gazowe)

Combi 4 E: maks. 3800 W

Combi 6 E: maks. 5800 W

Zużycie gazu

Combi 4 E: 160 – 320 g/h

Combi 6 E: 160 – 480 g/h

Utrzymanie w stanie gotowości cieplnej

Combi 4 E / Combi 6 E:

Praca z zasilaniem gazowym 5,2 g/h

Ilość tłoczonego powietrza

(swobodnie wydmuchiwanego bez rury ciepłego powietrza)

Combi 4 E: z 3 wylotami ciepłego powietrza maks. 249 m³/h
z 4 wylotami ciepłego powietrza maks. 287 m³/h

Combi 6 E: z 4 wylotami ciepłego powietrza maks. 287 m³/h

Pobór prądu przy 12 V

Ogrzewanie + bojler

Combi 4 E: Przez krótki czas maks. 5,6 A
(średni pobór prądu 1,1 A)

Combi 6 E: Przez krótki czas maks. 5,6 A
(średni pobór prądu 1,3 A)

Nagrzewanie bojlera maksymalnie 0,4 A

Gotowość ok. 0,001 A

Element grzewczy FrostControl (opcjonalny):
maksymalnie 0,4 A

Pobór prądu przy 230 V

3,9 A (900 W) lub 7,8 A (1800 W)

Ciężar (bez zawartości wody)

Ogrzewanie: 15,1 kg

Ogrzewanie i urządzeniami peryferyjnymi: 15,6 kg

Deklaracja zgodności

Urządzenie Truma Combi E zostało sprawdzone przez niemieckie stowarzyszenie techniczno-naukowe branży gazowej i wodnej DVGW i spełnia dyrektywę dla urządzeń gazowych (90/396/EWG) oraz współobowiązujące dyrektywy Wspólnoty Europejskiej. Numer identyfikacyjny produktu CE dla krajów UE: Combi 4 E / Combi 6 E: CE-0085BS0085

Ogrzewanie spełnia dyrektywę dla urządzeń grzewczych 2001/56/WE wraz z uzupełnieniami 2004/78/WE i 2006/119/WE oraz posiada numer identyfikacyjny zezwolenia dla typu konstrukcji

Combi 4 E: e1 00 0193

Combi 6 E: e1 00 0194

Ogrzewanie spełnia dyrektywę o tłumieniu zakłóceń radioelektrycznych wywoływanych przez silniki z załącznikiem 72/245/EWG wraz z uzupełnieniami 2004/104/WE, 2005/83/WE oraz 2006/28/WE i nosi numer homologacji typu: e1 03 5020

Ogrzewanie spełnia dyrektywę o tolerancji elektromagnetycznej 89/336/EWG oraz dyrektywę o niskich napięciach 73/23/EWG.



Zmiany techniczne zastrzeżone!

Wymiary

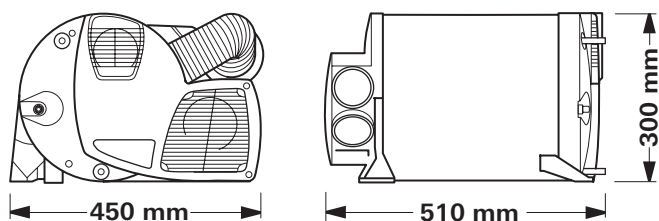

Akcesoria

Zegar sterujący ZUCB, komplet z kablem instalacyjnym 3 m (nr art. 34043-01). Kabel przedłużający 6 m do zegara sterującego ZUCB (nr art. 34301-03).



Element grzejny do zaworu FrostControl z kablem instalacyjnym 1,5 m i blaszką zabezpieczającą (nr art. 70070-01).

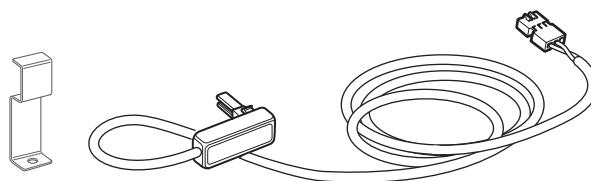

Standardowo firma Truma do każdego elementu obsługi/ każdego zegara sterującego dostarcza odpowiednią ramkę maskującą w kolorze agatowo-szarym. Jako wyposażenie specjalne dostępne są także inne ramki maskujące w kolorach czarnym, beżowym, platynowym lub złotym.

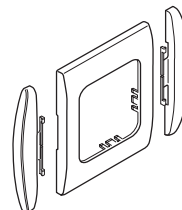

Elementy boczne dostępne w 8 różnych kolorach, pasujące do elementów obsługi lub zegarów sterujących, stanowią atrakcyjne estetycznie wykończenie.

Prosimy kontaktować się w tej sprawie ze swym sprzedawcą.

Klamerka szeregową, 1 sztuka (nr art. 34000-65900). Do montażu w szeregu kilku paneli obsługi firmy Truma.

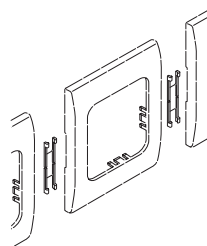

Dalsze akcesoria (bez ilustracji) do panelu obsługi:

- kabel do panelu obsługi 6 m (nr art. 34020-21400)
- łącznik wtykowy (nr art. 34020-21500)
- kabel przedłużający 3 m wraz z łącznikiem wtykowym (nr art. 34301-02)
- kabel przedłużający 6 m wraz z łącznikiem wtykowym (nr art. 34301-01)

Deklaracja gwarancyjna producenta

Truma

1. Przedmiot gwarancji

Producent udziela gwarancji na wady urządzenia, których przyczyną są wady materiału lub błędy produkcyjne. Ponadto obowiązują ustawowe uprawnienia gwarancyjne wobec sprzedawcy.

Roszczenie gwarancyjne nie istnieje

- na części podlegające zużyciu i przy naturalnym zużyciu,
- w razie zastosowania w urządzeniach części innych niż oryginalne części firmy Truma oraz przy zastosowaniu niewłaściwych regulatorów ciśnienia gazu,
- w razie nieprzestrzegania udostępnionej przez firmę Truma instrukcji zabudowy i obsługi,
- w razie niewłaściwego obchodzenia się,
- w razie zastosowania niewłaściwego, nie zleconego przez firmę Truma opakowania transportowego.

2. Zakres gwarancji

Gwarancja dotyczy wad w znaczeniu punktu 1, jakie wystąpią w ciągu 24 miesięcy od daty zawarcia umowy kupna między sprzedawcą i konsumentem. Producent usunie takie wady przez świadczenie uzupełniające, to znaczy według swego wyboru w formie naprawy gwarancyjnej lub dostawy zastępczej. Jeżeli producent wykona świadczenia z tytułu gwarancji, wówczas termin gwarancji dla naprawionych lub wymienionych części nie rozpoczyna się od nowa, lecz nadal obowiązuje dawny termin. Wykluczone są roszczenia dalej idące, w szczególności roszczenia odszkodowawcze kupującego lub osób trzecich. Przepisy ustawy o odpowiedzialności za produkt pozostają nienaruszone.

Koszty związane ze skorzystaniem z zakładowej obsługi serwisowej firmy Truma w celu usunięcia wady objętej gwarancją – w szczególności koszty transportu, przejazdu, pracy i materiałów – ponosi producent, o ile obsługa serwisowa będzie miała miejsce na terenie Niemiec. Działania obsługi serwisowej w innych krajach nie są objęte gwarancją.

Dodatkowe koszty z powodu utrudnionych warunków demontażu i zabudowy urządzenia (np. demontaż elementów mebli lub karoserii) nie mogą zostać uznane za świadczenie gwarancyjne.

3. Dochodzenie roszczeń z tytułu gwarancji

Adres producenta brzmi:
Truma Gerätetechnik GmbH & Co. KG,
Wernher-von-Braun-Straße 12,
85640 Putzbrunn.

W razie zakłóceń w Niemczech zawsze należy zawiadomić centrum serwisowe firmy Truma. W innych krajach do dyspozycji są właściwi partnerzy serwisowi (zob. książka serwisowa Truma lub www.truma.com). Reklamacje należy bliżej określić. Ponadto należy przedłożyć prawidłowo wypełnioną kartę gwarancyjną lub podać numer fabryczny urządzenia i datę kupna.

Aby producent mógł sprawdzić, czy chodzi o przypadek objęty gwarancją, konsument na swoje ryzyko musi urządzenie przynieść lub przesłać do producenta. W przypadku uszkodzeń elementów grzejnych (wymyenników ciepła) należy przysłać także regulator ciśnienia gazu.

W przypadku przesyłania do zakładu przesyłka powinna zostać wysłana jako fracht. W przypadku objętym gwarancją zakład bierze na siebie koszty transportu wzgl. koszty wysłania i odesłania. Jeżeli nie występuje przypadek objęty gwarancją, producent powiadamia klienta i podaje koszty naprawy nie przejmowane przez producenta; w tym przypadku koszty przesyłki obciążają klienta.

Usuwanie usterek

Usterka	Przyczyna	Usunięcie
Po włączeniu (tryb zimowy i letni) nie świeci żadna dioda LED.	<ul style="list-style-type: none"> – Brak napięcia roboczego. – Uszkodzony bezpiecznik urządzenia lub pojazdu. 	<ul style="list-style-type: none"> – Sprawdzić napięcie akumulatora 12 V, ewentualnie naładować. – Sprawdzić wszystkie elektryczne złącza wtykowe. – Sprawdzić bezpiecznik urządzenia lub pojazdu, ewentualnie wymienić (zobacz Bezpieczniki).
Po włączeniu świeci zielona dioda LED, ale ogrzewanie nie funkcjonuje.	<ul style="list-style-type: none"> – Temperatura nastawiona na panelu obsługi jest niższa niż temperatura pomieszczenia. 	<ul style="list-style-type: none"> – Nastawić wyższą temperaturę pomieszczenia na panelu obsługi.
Po włączeniu ogrzewania świeci zielona dioda LED i miga czerwona dioda LED.	<ul style="list-style-type: none"> – Okno nad kominem jest otwarte (wyłącznik okienny). – Ostrzeżenie! Napięcie akumulatora za niskie < 10,5 V. 	<ul style="list-style-type: none"> – Zamknąć okno. – Naładować akumulator!
Po włączeniu ogrzewania świeci zielona i czerwona dioda LED.	<ul style="list-style-type: none"> – Układ elektroniczny jest uszkodzony. 	<ul style="list-style-type: none"> – Prosimy zwrócić się do centrum serwisowego firmy Truma.
Ok. 30 sek. po włączeniu ogrzewania świeci czerwona dioda LED.	<ul style="list-style-type: none"> – Zakręcona butla z gazem lub zamknięty zawór szybkozamykający na przewodzie doprowadzającym gaz. – Zamknięty dopływ powietrza do spalania wzgl. wylot spalin. 	<ul style="list-style-type: none"> – Sprawdzić dopływ gazu i otworzyć zawory. – Sprawdzić otwory pod względem zanieczyszczenia (błoto pośniegowe, lód, liście itd.) i ewentualnie usunąć zanieczyszczenie.
Ogrzewanie po dłuższej pracy przełącza się na tryb awaryjny.	<ul style="list-style-type: none"> – Tryb letni z pustym zbiornikiem wody. – Zablockowane wyloty ciepłego powietrza. – Zablockowany wlot powietrza obiegowego. – Oblodzony regulator ciśnienia gazu. – Zbyt duża zawartość butanu w butli z gazem. 	<ul style="list-style-type: none"> – Urządzenie wyłączyć i poczekać do schłodzenia. Bojler napełnić wodą. – Kontrola poszczególnych otworów wylotowych. – Usunąć blokadę wlotu powietrza obiegowego. – Zastosować ogrzewanie regulatorów (EisEx). – Używać propanu. (Zwłaszcza przy temperaturach poniżej 10 °C butan jest nieodpowiedni do celów grzewczych.)
Zielona i czerwona dioda LED migają po wyłączeniu ogrzewania.	<ul style="list-style-type: none"> – Urządzenie zostało wyłączone z powodu usterki. Wybieg dla redukcji temperatury urządzenia jest aktywny. 	<ul style="list-style-type: none"> – Wybieg wyłącza się po kilku minutach. Dopiero potem jest możliwe sprowadzenie do stanu wyjściowego (zresetowanie ustawień) przez wyłączenie i powtórne włączenie.
Zielona dioda LED miga po wyłączeniu ogrzewania.	<ul style="list-style-type: none"> – Wybieg dla redukcji temperatury urządzenia jest aktywny. 	<ul style="list-style-type: none"> – Nie ma błędu. Wybieg wyłącza się po ok. 5 minutach.
Po włączeniu w trybie elektrycznym miga czerwona dioda LED na panelu obsługi, żółta dioda LED na przełączniku preselekcyjnym energii nie zapala się, a ogrzewanie nie grzeje.	<ul style="list-style-type: none"> – Brak napięcia roboczego 230 V. – Uszkodzony bezpiecznik 230 V. – Został zwolniony bezpiecznik zabezpieczenia przed przegrzaniem. 	<ul style="list-style-type: none"> – Sprawdzić napięcie robocze 230 V. – Sprawdzić i ewentualnie wymienić bezpiecznik 230 V. – Zabezpieczenie przed przegrzaniem sprowadzić do stanu wyjściowego. Zaczekać do schłodzenia ogrzewania, zdjęć osłonę przyłączy i wcisnąć przycisk resetujący.

Usterka	Przyczyna	Usunięcie
---------	-----------	-----------

Zaopatrzenie w wodę

Po wyłączeniu ogrzewania otwiera się zawór spustowy (FrostControl).	– Temperatura na zaworze spustowym poniżej ok. 3 °C.	– Włączyć ogrzewanie. Przy temperaturze poniżej ok. 3 °C zawór spustowy otwiera się automatycznie! Bez pracy ogrzewania zawór spustowy daje się ponownie zamknąć dopiero przy temperaturach powyżej ok. 7 °C! – Zastosować element grzejny do zaworu FrostControl.
Zawór spustowy (FrostControl) nie daje się zamknąć.	– Temperatura na zaworze spustowym poniżej ok. 7 °C. – Przełącznik obrotowy nie znajduje się w pozycji „działanie”.	– Włączyć ogrzewanie. Bez pracy ogrzewania zawór spustowy daje się ponownie zamknąć dopiero przy temperaturach powyżej ok. 7 °C! – Przełącznik obrotowy zaworu spustowego obrócić na pozycję „działanie”, następnie nacisnąć przycisk tak, by zaskoczył.
Woda wypływa skokowo z króćca spustowego zaworu FrostControl.	– Zbyt duże ciśnienie wody.	– Sprawdzić ciśnienie pompy (maks. 2,8 bar). W razie przyłączenia do centralnego wodociągu (np. sieci wiejskiej lub miejskiej) należy zastosować reduktor ciśnienia, który zapobiegnie wystąpieniu wyższych ciśnień w bojlerze niż 2,8 bar.

Gdyby te środki nie doprowadziły do usunięcia usterki, prosimy zwrócić się do centrum serwisowego firmy Truma.

PL W razie zakłóceń w Niemczech zawsze należy zawiadomić centrum serwisowe firmy Truma. W innych krajach do dyspozycji są właściwi partnerzy serwisowi (zob. książka serwisowa Truma lub www.truma.com). Dla przyspieszenia obsługi prosimy mieć w pogotowiu typ i numer fabryczny urządzenia (zobacz tabliczkę znamionową).

Truma Polska Sp. z o.o.
ul. Kuczkowskiego 3/2U
31-619 Kraków

Tel. (012) 641 02 41
Fax (012) 641 91 33